

ЗАО ФИРМА «ПРОКОНСИМ»

ТЕХНИЧЕСКИЙ ПАСПОРТ ИЗДЕЛИЯ
(ИНСТРУКЦИЯ ПО ЭКСПЛУАТАЦИИ)

КОЛЛЕКТОРЫ

распределительные для систем теплоснабжения,
отопления, холодного и горячего водоснабжения

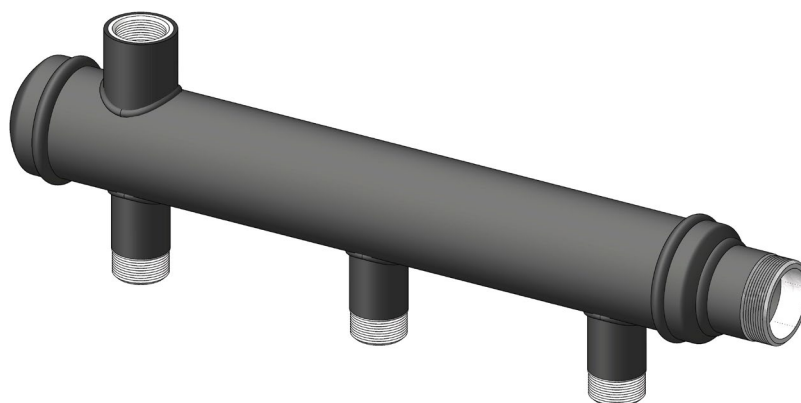

Марка: PLP
Серии: КС, КНЖ

УТП – К.17.01.23.01

Содержание Паспорта соответствует
Техническим условиям предприятия-изготовителя

<https://proconsim.ru/>
СДЕЛАНО В РОССИИ

1. СВЕДЕНИЯ ОБ ИЗДЕЛИИ

1.1. Наименование: Коллекторы распределительные для систем теплоснабжения, отопления, горячего и холодного водоснабжения; марка: PLP; серии: КС, КНЖ.

1.2. Изготовитель: ЗАО Фирма «Проконсим», 121059, РФ, г. Москва, Бережковская набережная, д. 20, стр. 88, эт.2, пом. I, ком. 13, телефон/факс: +7 (495) 988-00-32.

1.3. Пример условного обозначения:

Коллектор распределительный стальной

PLP КС DN50 PN16 HP 1" на 5 вых. HP 1/2", 1 верх. вых. BP 1/2", м.о. расст. 100 мм

1	2	3	4	5	6	7	8	9
1	Марка распределительного узла (коллектора): PLP.							
2	Серия и распределительного узла (коллектора): КС - коллектор стальной, КНЖ - коллектор из нержавеющей стали.							
3	Диаметр номинальный корпуса, DN (мм): 15, 20, 25, 32, 40, 50, 65 и более – согласно ГОСТ 28338.							
4	Давление номинальное рабочее, PN (бар): от 10, 16, 25, 40.							
5	Диаметр входа(ов) и тип соединения: 1/2" - DN15, 3/4" - DN20, 1" - DN25, 1 1/4" - DN32, 1 1/2" - DN40, 2" - DN50, DN65 и более - фланцевое или приварное соединение. Тип соединения: HP - наружная трубная резьба, BP - внутренняя трубная резьба, П - приварное соединение, Ф - фланцевое соединение.							
6	Количество выходов потребителей: от 1 до 12.*							
7	Диаметры выходов потребителей и тип соединения: 1/2" - DN15, 3/4" - DN20, 1" - DN25, 1 1/4" - DN32, 1 1/2" - DN40, 2" - DN50, DN65 и более - фланцевое или приварное соединение. Тип соединения: HP - наружная трубная резьба, BP - внутренняя трубная резьба, П - приварное соединение, Ф - фланцевое соединение.**							
8	Диаметры и количество дополнительных выходов, кроме стандартного выхода BP 1/2" под воздухоотводчик (кран Маевского): 1/2" - DN15, 3/4" - DN20, 1" - DN25, 1 1/4" - DN32, 1 1/2" - DN40, 2" - DN50, DN65 и более - фланцевое или приварное соединение. Тип соединения: HP - наружная трубная резьба, BP - внутренняя трубная резьба, П - приварное соединение, Ф - фланцевое соединение. Расположение выхода: верх. - верхнее, бок. - боковое, ниж. - нижнее.** Количество - от 1 до 12.*							
9	Межосевое расстояние между выходами: от 25 до 300 мм.*							

* Возможно нестандартное исполнение (под заказ).

** В случае наличия выходов разного диаметра и расположения они указываются через дробь. В случае отсутствия параметра он не указывается.

2. НАЗНАЧЕНИЕ И ОБЛАСТЬ ПРИМЕНЕНИЯ

2.1. Коллекторы распределительные для систем теплоснабжения, отопления, горячего и холодного водоснабжения марки PLP (далее – коллекторы распределительные) изготовлены в соответствии с ТУ 28.14.11-002-17979502-2022, конструкторской документацией и по чертежам предприятия-изготовителя.

2.2. Коллекторы распределительные устанавливаются на трубопроводах систем инженерно-технического обеспечения (системы теплоснабжения, отопления и холодоснабжения, холодного и горячего хозяйственно-питьевого водоснабжения) и применяются для распределения между потребителями потоков транспортируемых сред не агрессивных к материалам элементов коллекторов. В качестве «потребителя» может выступать отдельная часть (контур или ветвь) системы, отдельный прибор или группа приборов, петля «теплого пола» и т.п., соединенные с коллектором трубопроводом.

2.3. Коллекторы распределительные из нержавеющей стали (серия КНЖ) применяются для распределения потока среды в системах холодного и горячего хозяйственно-питьевого водоснабжения, или в других системах с повышенными требованиями к коррозионной устойчивости трубопроводов.

3. ТЕХНИЧЕСКИЕ ХАРАКТЕРИСТИКИ И УСТРОЙСТВО

3.1. Основные технические характеристики коллекторов распределительных приведены в Таблице 1.

Таблица 1. Технические характеристики коллекторов распределительных.

Наименование характеристики	Значение характеристики		
	КС	КНЖ	
Серия коллектора распределительного	КС	КНЖ	
Материал основной	сталь углеродистая	сталь нержавеющая	
Номинальное рабочее давление PN, МПа	1,6		
Рабочая среда	вода, теплоноситель на основе этилен-гликоля (антифриз)		
Максимальная температура рабочей среды Tmax, °С	+120		
Температура окружающей среды от Tmax до Tmin, °С	от +5 до +50		
Площадь проходного сечения, мм ²	DN15	194	235
	DN20	353	412
	DN25	577	692
	DN32	1012	1145
	DN40	1320	1548
	DN50	2205	2488
	DN65 и более	по запросу	

3.2. Коллектор распределительный состоит из сварного или формованного металлического корпуса, имеющего на концах внутренние или наружные присоединительные трубные резьбы, фланцы или патрубки под приварку для подключения к трубопроводам. На корпусе коллектора перпендикулярно к оси расположены патрубки (выходы) с внутренней или наружной трубной резьбой, фланцами или участками под приварку для подключения потребителей, сервисных устройств и КИП. Для защиты от воздействия внешних факторов стальные коллекторы серии КС имеют антикоррозионное наружное покрытие порошковой эмалью.

4. УКАЗАНИЯ ПО ВЫБОРУ, МОНТАЖУ И ЭКСПЛУАТАЦИИ

4.1. Выбор коллектора распределительного должен осуществляться специалистами, имеющими необходимую квалификацию, в соответствии с требованиями проектной документации.

4.2. Коллекторы распределительные могут монтироваться в любом монтажном положении. Для крепления коллекторов к вертикальным поверхностям (строительные конструкции, ниши, стены и т.п.) используются типовые кронштейны. Кронштейны могут входить в состав коллекторов распределительных или коллекторных сборок (групп, модулей, узлов, блоков) или поставляться отдельно.

4.3. При создании коллекторных сборок (групп, модулей, узлов, блоков) следует руководствоваться указаниями по монтажу коллекторных сборок (групп, модулей, узлов, блоков).

4.4. При установке коллекторов распределительных, коллекторных сборок (групп, модулей, узлов, блоков) в коллекторные шкафы следует руководствоваться указаниями по монтажу коллекторных шкафов.

4.5. Допускается установка и эксплуатация коллекторов распределительных только в системах инженерно-технического обеспечения, спроектированных, построенных и введенных в эксплуатацию с соблюдением требований действующих в РФ строительных нормативных документов, в том числе к температуре, давлению и составу рабочих сред (воды и теплоносителей) в этих системах. **ВНИМАНИЕ! Использование рабочих сред неочищенных от механических примесей и осадка может привести к некорректной работе коллекторов распределительных и выходу их из строя!**

5. УСЛОВИЯ ХРАНЕНИЯ И ТРАНСПОРТИРОВКИ

5.1. Коллекторы распределительные должны храниться в упаковке предприятия-изготовителя, защищенной от механических повреждений и воздействия атмосферных осадков, в соответствии с условиями хранения 3 ГОСТ 15150.

5.2. Транспортировка коллекторов распределительных должна осуществляться в упаковке предприятия-изготовителя, защищенной от механических повреждений и воздействия атмосферных осадков, в соответствии с условиями транспортировки 5 ГОСТ 15150.

6. КОМПЛЕКТ ПОСТАВКИ, МАРКИРОВКА И УПАКОВКА

6.1. В комплект поставки входят:

- коллектор распределительный с принадлежностями;
- технический паспорт изделия (может выдаваться продавцом на партию изделий).

6.2. На коллекторе распределительном нанесена маркировка:

- фирменный товарный знак;
- обозначение коллектора распределительного.

По согласованию с заказчиком допускается поставка коллекторов распределительных без маркировки.

6.3. Коллекторы распределительные упаковываются полиэтиленовую пленку и/или картонную тару в количестве, обеспечивающем предохранение от повреждений при транспортировании, хранении и погрузке.

6.4. Маркировка транспортной тары производится в соответствии с ГОСТ 14192.

7. ПРИЕМКА И ИСПЫТАНИЯ

7.1. Продукция, указанная в паспорте, изготовлена, испытана и принята (признана годной для эксплуатации) в соответствии с действующей документацией предприятия-изготовителя – ТУ 28.14.11-002-17979502-2022.

8. СЕРТИФИКАЦИЯ

8.1. Продукция, указанная в паспорте, прошла процедуру подтверждения соответствия требованиям ТУ 28.14.11-002-17979502-2022 в форме добровольной сертификации (Сертификат соответствия РОСС RU.AM05.H11056).

9. УТИЛИЗАЦИЯ

9.1. Утилизация коллекторов распределительных производится в порядке, установленном Законами РФ от 04 мая 1999 года №96-ФЗ (ред. от 23.07.2013г.) «Об охране атмосферного воздуха», от 24 июня 1998 года №89-ФЗ (ред. от 25.11.2013г.) «Об отходах производства и потребления», от 30 марта 1999 года №52-ФЗ (ред. от 25.11.2013г.) «О санитарно-эпидемиологическом благополучии населения», а также другими федеральными и региональными нормами, актами, правилами, распоряжениями и пр., принятыми во исполнение вышеуказанных законов. Коллекторы рекомендуется утилизировать на специализированных предприятиях вторичной переработки продукции металлургии.

10. ГАРАНТИЙНЫЕ ОБЯЗАТЕЛЬСТВА

10.1. Предприятие-изготовитель гарантирует соответствие коллекторов распределительных техническим требованиям и требованиям безопасности в течение гарантийного срока при соблюдении потребителем условий транспортировки, хранения, выбора, монтажа и эксплуатации.

10.2. Гарантийный срок эксплуатации и хранения коллекторов распределительных составляет 60 (шестьдесят) месяцев со дня продажи в соответствии с товарно-транспортными документами, если иной срок не установлен договором поставки.

10.3. Гарантия распространяется на все дефекты, возникшие по вине предприятия-изготовителя.

10.4. Гарантия не распространяется на дефекты, возникшие в случаях:

- нарушения паспортных режимов хранения, монтажа, эксплуатации и обслуживания изделия;
- ненадлежащей транспортировки и погрузо-разгрузочных работ;
- наличия следов разрушения вследствие механического воздействия;
- наличия следов воздействия веществ, агрессивных к материалам изделия;
- наличия повреждений, вызванных пожаром, стихией и другими форс-мажорными обстоятельствами;
- наличия повреждений, вызванных неправильными действиями потребителя;
- наличия следов постороннего вмешательства в конструкцию изделия.

10.5. Предприятие-изготовитель оставляет за собой право внесения изменений в конструкцию коллекторов распределительных при сохранении их эксплуатационных характеристик.

10.6. Средний срок службы распределительных коллекторов составляет 12 (двенадцать) лет со дня передачи потребителю при соблюдении требований, указанных в настоящем Техническом паспорте.

10.7. По вопросам рекламаций и претензий к качеству изделий в период гарантийного срока обращаться по адресу: 111024, г. Москва, ул. Авиамоторная, д. 10, корп. 2, телефон/факс: +7 (495) 988-00-32, E-mail: info@proconsim.ru. Для рассмотрения претензии по качеству покупатель должен представить следующие документы:

а) Заявление в произвольной форме, в котором указываются:

- название организации или Ф.И.О. покупателя, фактический адрес и контактные телефоны;
- название и адрес организации, производившей монтаж;
- основные параметры системы, в которой использовалось изделие;
- краткое описание дефектов.

б) Документ, подтверждающий покупку изделия (товарная накладная, товарный чек), или его скан-копия.

в) Свидетельство о членстве в СРО организации, производившей монтаж, или его скан-копия, в случае использования изделия в инженерной системе многоквартирного дома.

г) Акт гидравлического испытания системы, в которой использовалось изделие, или его скан-копия.

д) Настоящий Технический паспорт изделия с отметкой о продаже или его скан-копия.

11. СВЕДЕНИЯ О ПРОДАЖЕ

11.1. Дата продажи изделия (партии изделий): « _____ » _____ 20 _____ г.

11.2. Подпись продавца:

(подпись ответственного лица продавца)

(расшифровка подписи)

Штамп или печать Продавца